



Electrolux
PROFESSIONAL

**air-o-convect Touchline
Four gaz 20 GN2/1**

REPÈRE # _____

MODELE # _____

NOM # _____

SIS # _____

AIA # _____



266705 (AOS202GKG1)

Gaz Combi-steamer à injection directe 20GN2/1-65. Charge 180kg. Production de vapeur temporisée 11 paliers. Touchscreen haute résolution, Modes Manuel et Recettes, nettoyage automatique, sonde de T° à coeur 1 point, demi-puissance, ventilation, pause et pulse, auto diagnostic, USB. Horloge. Programmable 1000 x 16 pas. Multitimer. Contrôle HACCP et (option) FSC sécurité alimentaire. Cuisson basse température, Régénération, Cook & Hold, Eco-delta, Levage. Injection d'eau, refroidissement rapide. Air break. IPX5. Software 5.00.

266715 (AOS202GKD1)

Gaz LPG Combi-steamer à injection directe 20GN2/1-65. Charge 180kg. Production de vapeur temporisée 11 paliers. Touchscreen haute résolution, Modes Manuel et Recettes, nettoyage automatique, sonde de T° à coeur 1 point, demi-puissance, ventilation, pause et pulse, auto diagnostic, USB. Horloge. Programmable 1000 x 16 pas. Multitimer. Contrôle HACCP et (option) FSC sécurité alimentaire. Cuisson basse température, Régénération, Cook & Hold, Eco-delta, Levage. Injection d'eau, refroidissement rapide. Air break. IPX5. Software 5.00.

APPROBATION: _____



Experience the Excellence
www.electroluxprofessional.com
benelux@electroluxprofessional.com

Caractéristiques principales

- Humidificateur automatique (11 réglages) pour générer la vapeur sans surchauffeur. -0 = pas d'humidité -1-2 = humidité faible (pour mijoter des légumes) -3-4 = humidité basse moyenne (pour les légumes en gratin, viandes rôties et poissons) -5-6 = humidité moyenne (pour les petites portions de viande et de poisson) -7-8 = humidité moyenne haute (pour étouffer ou braiser les viandes) -9-10 = haut niveau d'humidité (pour blancher les légumes, faire des cuissons sous-vide et des cuissons bain-marie)
- Programmation : possibilité de sauvegarder jusqu'à 1000 recettes dans la mémoire du four. Chaque recette peut contenir jusqu'à 16 phases. Répétez toutes vos recettes jusqu'à l'infini.
- Différentes vitesses de ventilation : pleine vitesse, demi vitesse, ventilation par impulsion disponible
- Fonction « Hold » pour maintenir les aliments au chaud à la fin d'un cycle.
- Activation du refroidissement rapide manuel et automatique pour passer d'une température élevée à une température basse.
- Fonction Multi Timer : possibilité de piloter jusqu'à 14 différentes cuissons en même temps. Améliorez votre flexibilité durant le service et assurez vous d'excellents résultats de cuisson. Possibilité d'enregistrer toutes vos cuissons au préalable.
- Air o clean: Système de nettoyage automatique avec 4 niveaux d'intensité et possibilité de le personnaliser avec des fonctions d'économie d'énergie, d'eau, d'électricité.
- Gestion des données HACCP
- Connexion USB : pour télécharger les données HACCP et FSC et les programmes de cuisson et pour faire la mise à jour du software
- air-o-flow : l'air frais provenant de l'extérieur est dirigé vers le ventilateur bi-fonctionnel, est préchauffé puis poussé dans la chambre de cuisson pour garantir un procédé de cuisson homogène.
- Sonde de température à cœur incluse.
- Make it mine : permet à l'utilisateur de personnaliser toutes les principales fonction du four EasyPlusT. Possibilité de supprimer l'accès à certaines fonction en cas de besoin.
- Livré avec support de chariot GN 2/1, 63mm de hauteur et un bouclier de la porte.

Construction

- Certification contre les projections d'eau, IPX5, pour un nettoyage facile.
- Entièrement en inox AISI 304.
- Chambre interne hygiénique sans soudure avec tous les coins arrondis pour un nettoyage facile.
- Porte double vitrage avec isolation thermique et structure ouverte, pour que le panneau extérieur reste froid. Le verre intérieur de la porte, monté sur charnières, se dégage facilement pour le nettoyer.
- Accès frontal aisé aux principaux composants techniques.

Accessoires en option

- Adoucisseur cartouche pour four mixte 6 et 10 GN 1/1 (grande utilisation de la vapeur) PNC 920003
- Adoucisseur d'eau à résine et sel PNC 921305
- Paire de grilles inox GN 1/1 PNC 922017
- Paire de grilles pour 8 poulets (1,2kg par poulet), GN 1/1 PNC 922036

air-o-convect Touchline
Four gaz 20 GN2/1

La société se réserve le droit de modifier les spécifications techniques sans préavis.

- Douchette externe PNC 922171
- Paire de grilles inox GN 2/1 PNC 922175
- Plaque ondulée perforée 600x400 pour 5 baguettes PNC 922189
- Plaque lisse perforée 600x400x20 avec 4 angles PNC 922190
- Plaque lisse 600x400x20 avec 4 angles PNC 922191
- Paire de panier de cuisson pour four PNC 922239
- Grille pour 8 poulets (1,2kg par poulet), GN 1/1 PNC 922266
- Sonde sous vide, connecteur USB PNC 922281
- Kit 1 Grille à brochette + 6 Brochettes Courtes, pour fours à chargement en profondeur PNC 922325
- Grille à brochette universelle PNC 922326
- 4 brochettes courtes PNC 922328
- Recipient collecteur graisse 40 mm PNC 922329
- Fumoir pour four, 4 types de bois disponible sur demande PNC 922338
- Crochet de cuisson multi usage PNC 922348
- Collecteur de graisse GN 2/1, H=60mm PNC 922357
- Couverture thermique pour chariot 20 GN 2/1 PNC 922367
- Kit compatibilité pour fours aos / easyline 20gn avec chariots skyline PNC 922771
- Plaque de cuisson plate, 2 bords, GN 1/1 PNC 925006

Avant

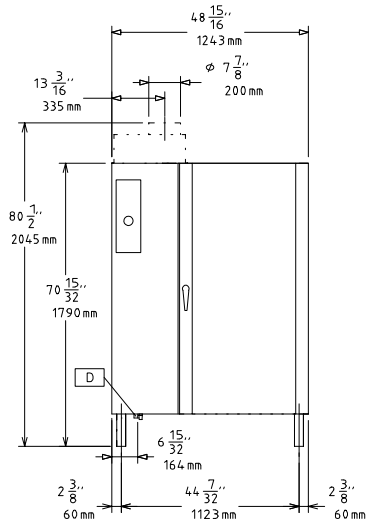

Côté

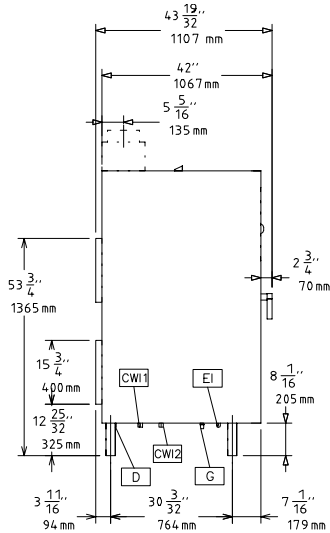

CWI1 = Raccordement eau froide
 CWI2 = Raccordement eau froide 2
 D = Vidange
 EI = Connexion électrique
 G = Connexion gaz

Dessus

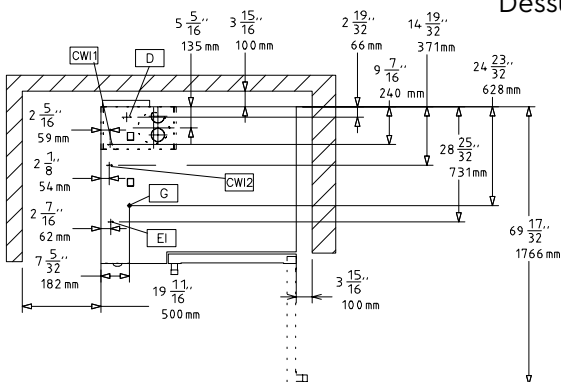

Électrique

Voltage :

266705 (AOS202GKG1) 220-240 V/1 ph/50/60 Hz
 266715 (AOS202GKD1) 220-240 V/1 ph/50/60 Hz

Puissance de raccordement 2 kW

Gaz

Puissance gaz : 55 kW

Diamètre connexion gaz ISO 7/1 1" MNPT

Eau

Raccordement eau "CW" 3/4"

Pression, bar min/max : 1.5-4.5 bar

Vidange "D" : 2"

Capacité

GN : 20 - 2/1 Gastronorm

Nb de niveau 20

Informations générales

Largeur extérieure 1243 mm

Profondeur extérieure 1107 mm

Hauteur extérieure 1795 mm

Poids net : 378 kg

Nb/type de grilles 20 - 2/1 Gastronorm

Espacement entre les glissières :

63 mm

Cycles de cuisson convection 300 °C

Sonde à coeur X

Largeur intérieure : 933 mm

Profondeur intérieure : 830 mm

Hauteur intérieure : 1450 mm

[NOT TRANSLATED]

Consommation gaz (G 20)

mini, maxi : 0.58 - 3.49 m³/h

Consommation énergie mini : 0 kWh